

III. NARZĘDZIA OBROTOWE ROTARY TOOLS ОБОРОТНЫЕ ИНСТРУМЕНТЫ

frezy składane milling cutters фрезы сборные
 frez kątowy / angle milling cutter / угловой фрез

R557.22-...DC....

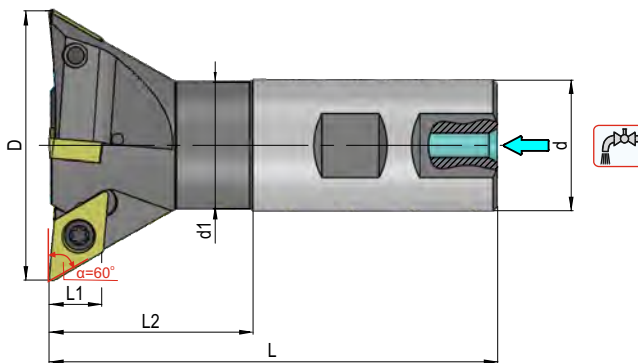
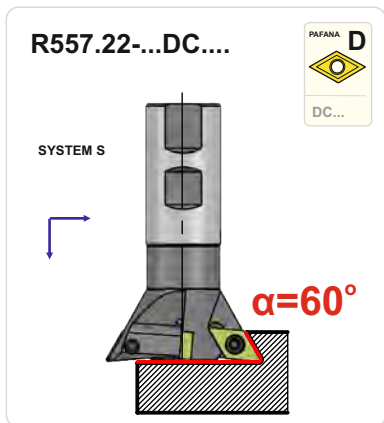

uwaga! - frezy z systemem doprowadzenia chłodziwa do strefy obróbki.
 note! - milling cutters with through the-bar coolant system to zone of machining.
 внимание! - фрезы с системой подведения охладителя в зону обработки.

Oznaczenie Designation Обозначение	Waga Weight Вес [kg]	Wymiary Dimensions Размеры							ISO D	Części zamienne / Spare parts Запасные части	
		D	d	d1	L	L1	L2	Z	PAFANA	Śruba płytki skrawającej Cutting insert screw Режущий винт пластины	Klucz Key Ключ
R557.22-031DC0760	0,150	Ø31	Ø20 h7	Ø18	80	6	30	3	DC..0702..	S-2506S	T7
R557.22-040DC1160	0,200	Ø40	Ø20 h7	Ø19	86	9	36	3	DC..11T3..	S-4115	T15
R557.22-053DC1560	0,350	Ø53	Ø25 h7	Ø24	96	12	40	3	DC..1504..	S-5012	T15
R557.22-066DC1560	0,700	Ø66	Ø32 h7	Ø31	110	12	50	4	DC..1504..	S-5012	T15



DCMT150408 EN-SU2 BP30A

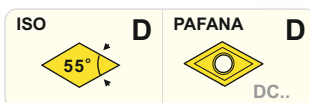

246



★ pierwszy wybór!
 first choice!
 первый выбор!

IV. PŁYTKI WIELOOSTRZOWE INDEXABLE INSERTS МНОГОГРАННЫЕ ПЛАСТИНЫ

plytki dodatnie positive inserts положительные пластины

DC..0702..., DC..11T3..., DC..1504..

zobrazowanie design drawing	wielkość / size grubość / thickness narozę / corner вершина			łamacz chipbreaker сгужколом	gatunki węgla spiekane go grade of cemented carbide марки твёрдого сплава														
	P					M			K	K(N)		K(S)							
	CRP10A	BP20S	BP30S		BP30A	BP35S	BP35A	FM20A	FM30S	FM35S	BK20S	NK10A	NK15A						
DCMX11T3.. SP2	DCMX	11	T3	04	SP2				★										
DCMT0702.. SDS	DCMT	07	T2	02	SDS	●													
DCMT11T3.. SS	DCMT	11	T3	04	SS														
DCMT0702.. SW1	DCMT	07	T2	02	SW1														
DCMT11T3.. EN-SU2	DCMT	11	T3	08	EN-SU2														
DCGT0702.. DD	DCGT	07	T2	02	DD														
DCGT11T3.. FN-AL	DCGT	11	T3	08	FN-AL														



ISO **D** PAFANA **D**
DC.. 246

- - na zamówienie - do uzgodnienia: termin realizacji, seria produkcyjna
- on order - for settlement: term of realisation, minimal production lot
- - dostępny z magazynu / available on stock / доступен со склада

★ pierwszy wybór!
first choice!
первый выбор!