

A	
1.0	DESKA
	KLEJ DWUSKŁADNIKOWY
5.0	JASTRZYCH CEMENTOWY
5.0	STYROPIAN
18.0	STROP PŁYTOWY
1.5	TYNK

B	
1.0	TERAKOTA
1.0	KLEJ
5.0	JASTRZYCH CEMENTOWY
15.0	STYROPIAN
1.0	FOLIA IZOLACYJNA x2
15.0	WYLEWKA BETONOWA B15 ZBRZOJONA
	GRUZ
	GRUNT RODZIMY

C	
3.0	TYNK CIENKOWARSTWOWY
20.0	STYROPIAN
25.0	PUSTAK CERAMICZNY
3.0	TYNK GIPSOWY

D	
3.0	DACHÓWKA CERAMICZNA
5.0	ŁATY 5 x 5 cm
2.5	KONTRLATY
20.0	FOLIA WIATROIZOLACYJNA
	KONSTR.DACHU Z KROKWI
	W TYM 18 cm WIELNA
5.0	ŁATY 4x5
	W TYM 5cm WIELNY
	FOLIA PAROIZOLACYJNA
5.0	PŁYTA G-K NA RUSZCIE

E	
3.0	DACHÓWKA CERAMICZNA
5.0	ŁATY 5 x 5 cm
2.5	KONTRLATY
20.0	FOLIA WIATROIZOLACYJNA
	KONSTR.DACHU Z KROKWI
	W TYM 18 cm WIELNA
	FOLIA PAROIZOLACYJNA

F	
24.0	BLOCZEK BETONOWY
12.0	STYROPIAN
14.0	KAMIEN
F'	
25.0	PUSTAK CERAMICZNY
12.0	STYROPIAN
13.0	KAMIEN

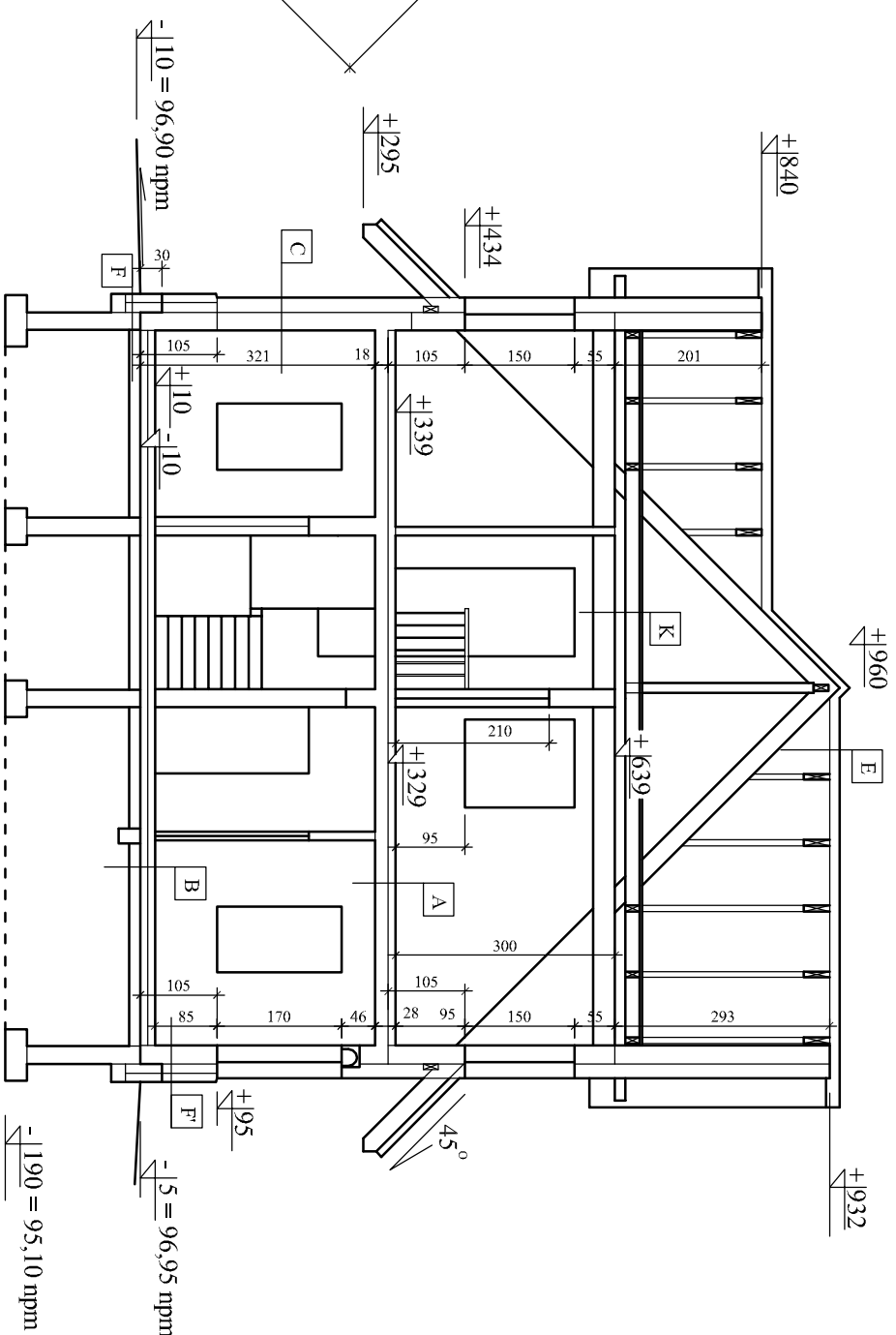
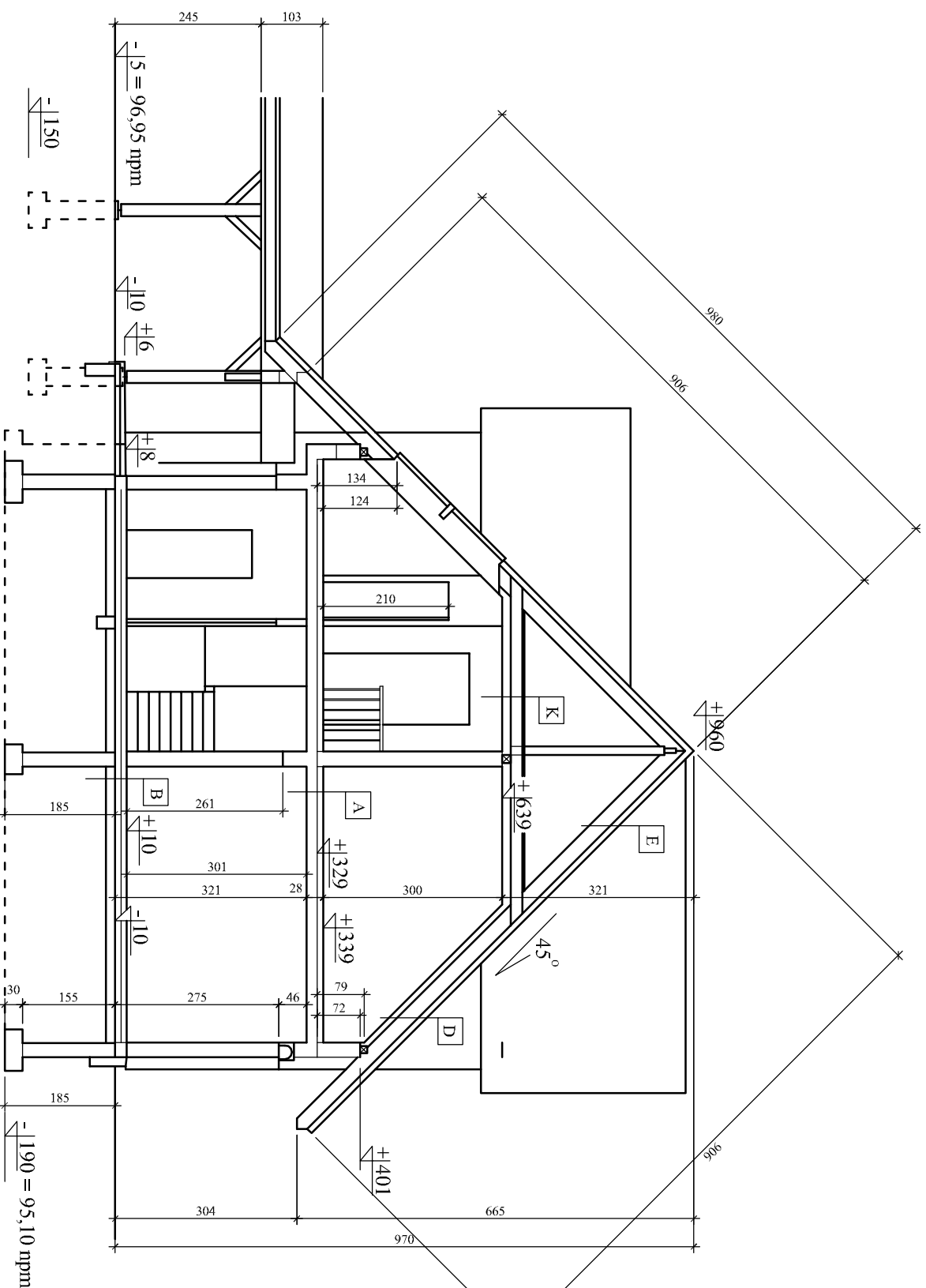

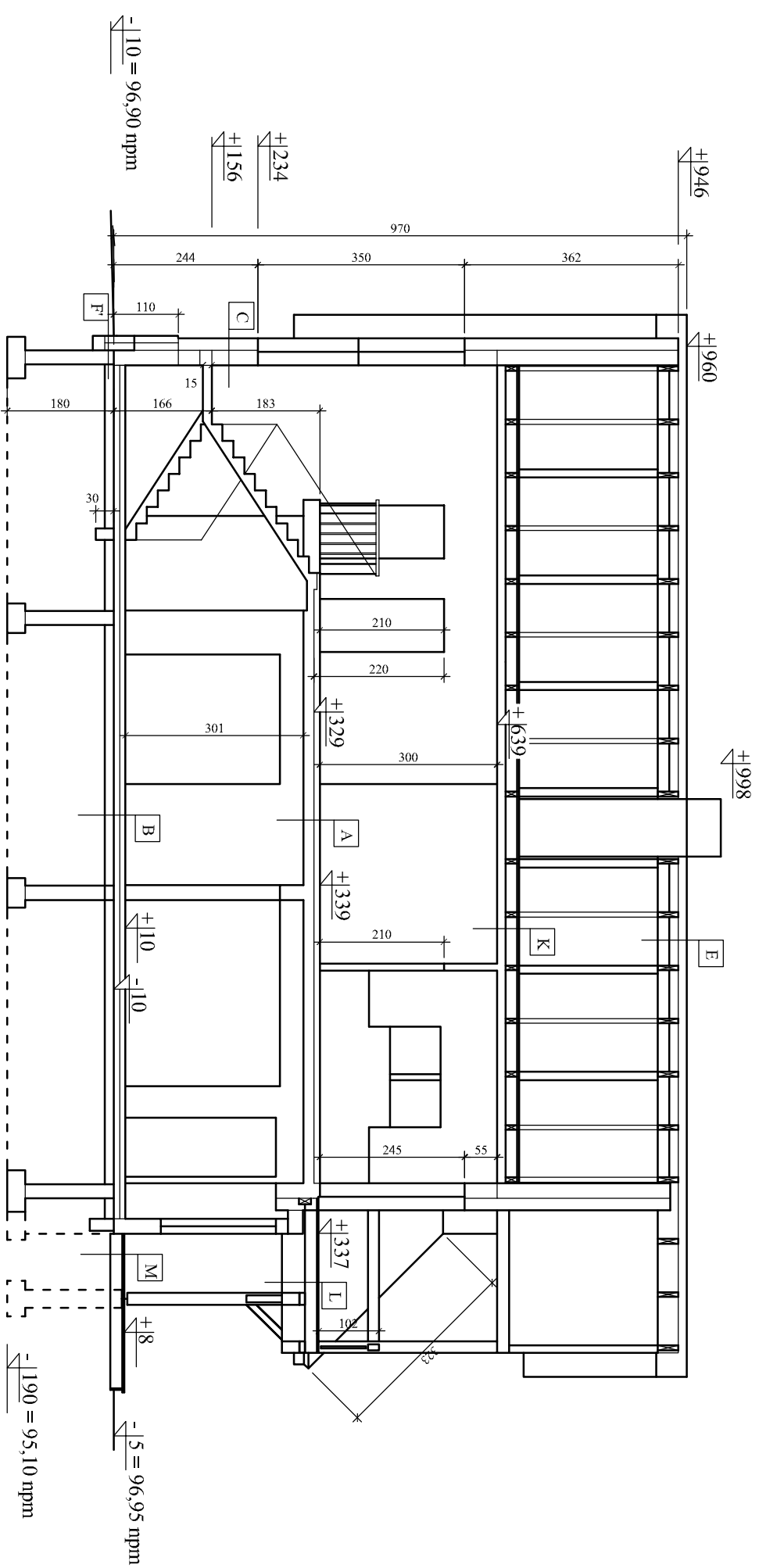

E	3,0	DACHOWKA CERAMICZNA
	5,0	LATY 5 x 5 cm
	2,5	KONTRLATY
	20,0	FOLIA WIATROIZOLACYJNA KONSTR.DACHU Z KROKWI W TYM 18 cm WELNA
		FOLIA PAROIZOLACYJNA

K	2,5	DESKI
	20,0	KONSTR. STROPU Z BELEK 8x20 W TYM 18 cm WELNA
	5,0	LATY 4x5 W TYM 5cm WELNY
	5,0	FOLIA PAROIZOLACYJNA PLYTA G-K NA RUSZCIE

L	2,5	DESKI TARASOWE
	20,0	KONSTR. STROPU Z BELEK 8x20

K	2,5	DESKI TARASOWE
	6,0	LEGARY
	15,0	ZWIR OSTRY KLINIEC
	20,0	PODSYPKA Z PIASKU
		GRUNT

C	3,0	TYNK CIENKOWARSZTOWY
	20,0	STYROPIAN
	25,0	PUSTAK CERAMICZNY
	3,0	TYNK GIPSOWY

F'	25,0	PUSTAK CERAMICZNY
	12,0	STYROPIAN
	13,0	KAMIEN

A	1,0	DESKA
		KLEJ DWUSKŁADNIKOWY
	5,0	JASTRYCH CEMENTOWY
	5,0	STYROPIAN
	1&0	STROP PLYTOWY
	1,5	TYNK

B	1,0	TERAKOTA
	1,0	KLEJ
	5,0	JASTRYCH CEMENTOWY
	15,0	STYROPIAN
	1,0	FOLIA IZOLACYJNA x2
	15,0	WYLEWKA BETONOWA B15 ZBRONIONA GRUZ
		GRUNT RODZIMY

w - wylot wentylacji
 r - rura spustowa
 o.p. - okna połaciowe 78x140 cm
 w.r. - wyrzutnia rekuperacji
 K.s. - Kolektory słoneczne
 Wd - Wyfiaz dachowy
 Wyw. - Wywiewka

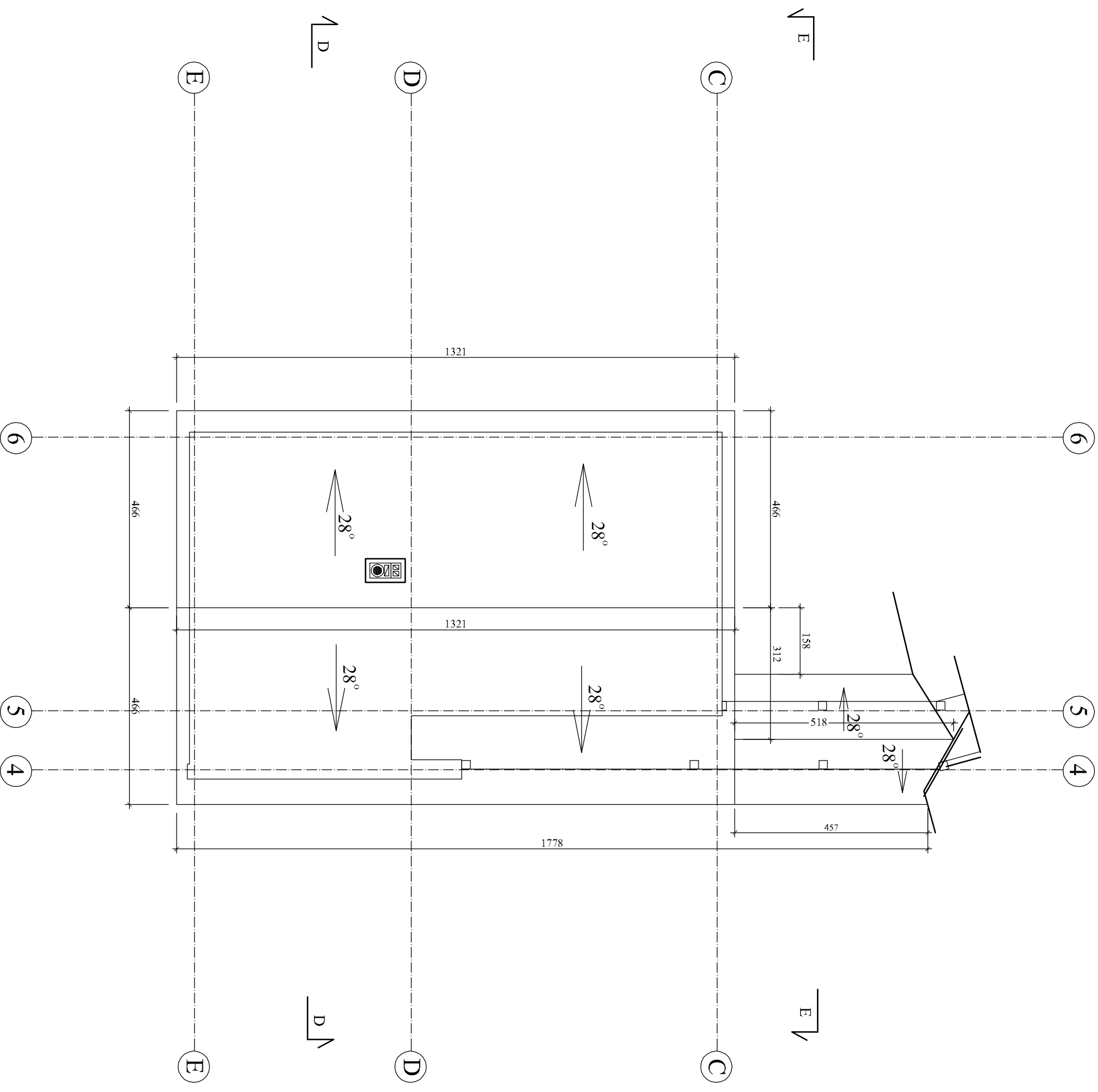

G		H	
1.0	TERAKOTA	1.0	TYNK CIENKOWARSTWOWY NA SIATCE
1.0	KLEJ	36.0	GAZOBETON K. 400
5.0	JASTRYCH CEMENTOWY ZBRZOJONY	1.5	TYNK GIPSOWY
10.0	STYROPIAN		
	FOLIA IZOLACYJNA		
15.0	WYLEWKA BETONOWA B15 ZBRZOJONA		
	GRUZ		
	GRUNT RODZIMY		

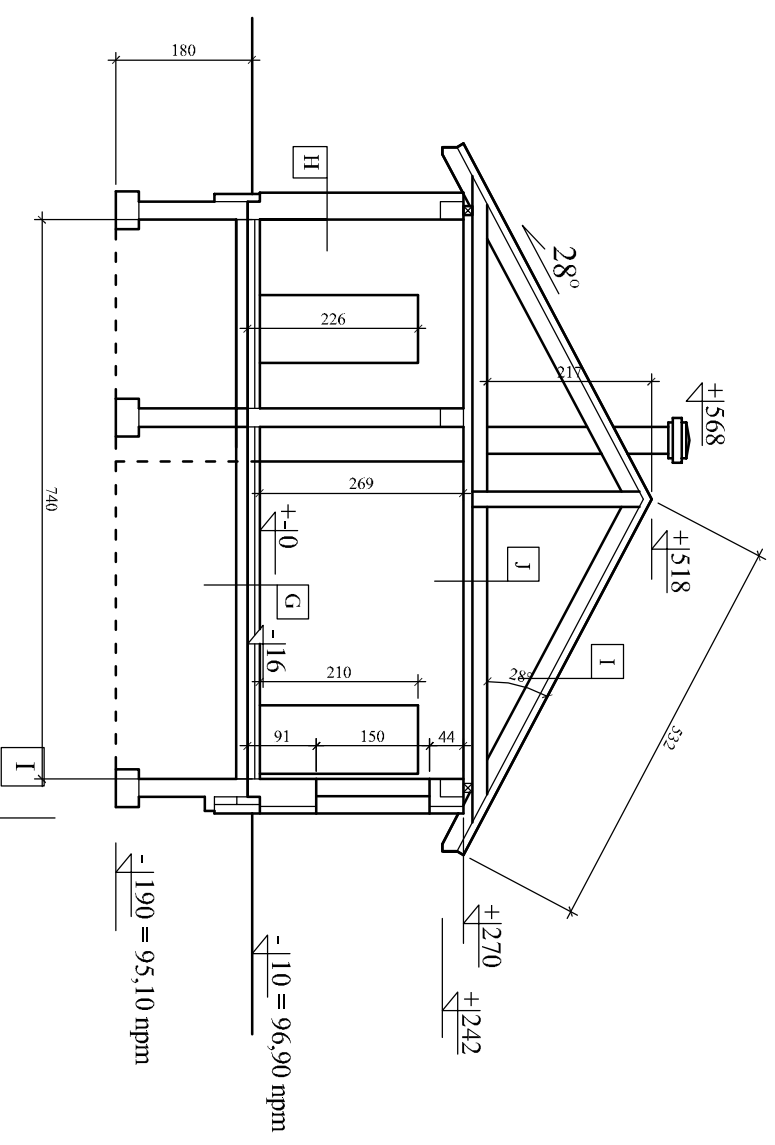

J	DESKI	2.5	DACHÓWKA CERAMICZNA
	KONSTRUKCJA DACHU, KROKWI	5.0	ŁATY 5 x 5 cm
	W TYM 18 CM WELNY MIN.	2.5	KONTROLATY
	FOLIA PAROIZOLACYJNA		FOLIA WIATROIZOLACYJNA
	PLYTA GIPSOWA GKf NA RUSZCIE	20.0	KONSTR.DACHU Z KROKWI
	STAŁOWYMA NA WIESZAKACH		W TYM 15 cm WELNA
			FOLIA PAROIZOLACYJNA

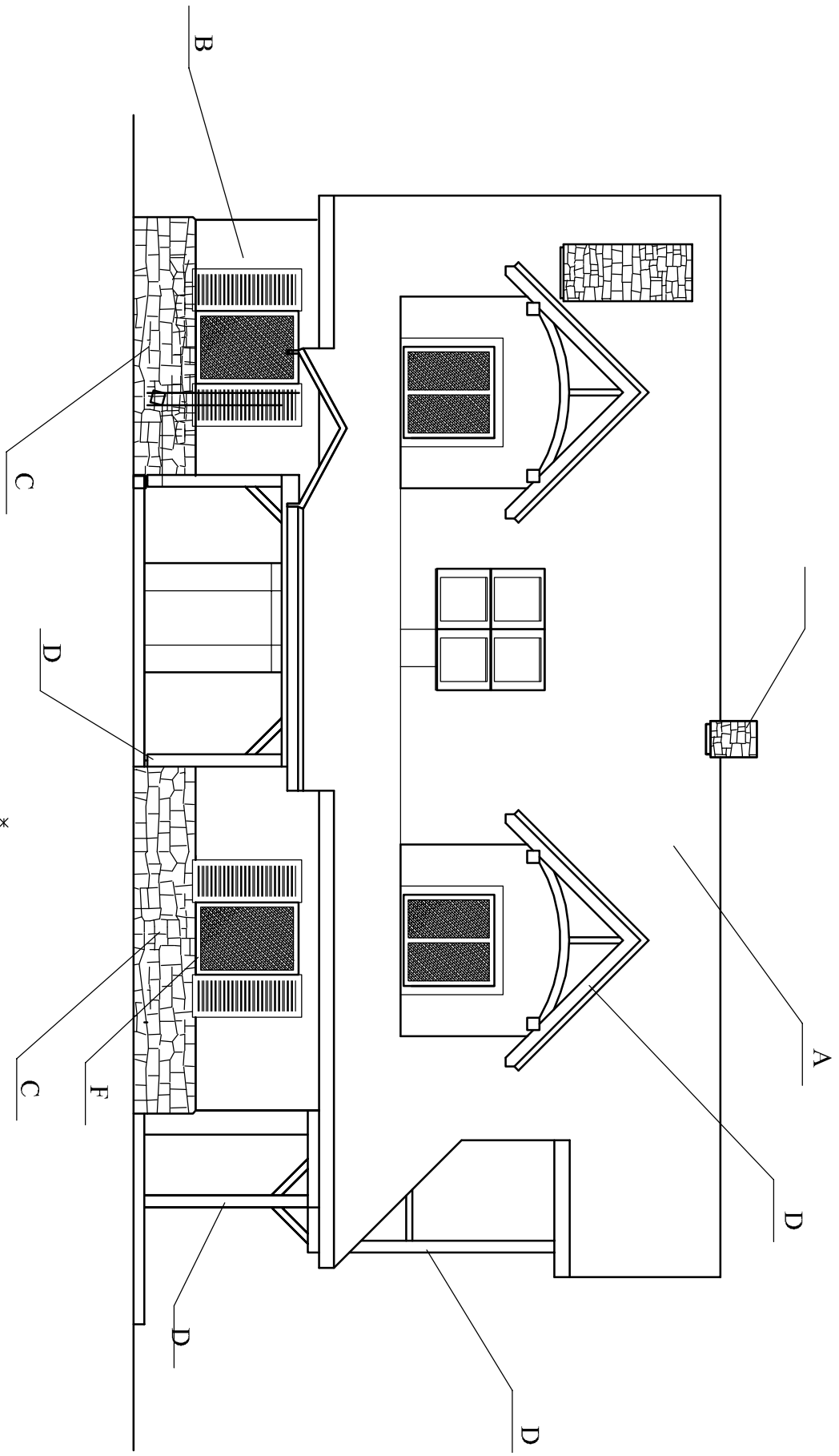
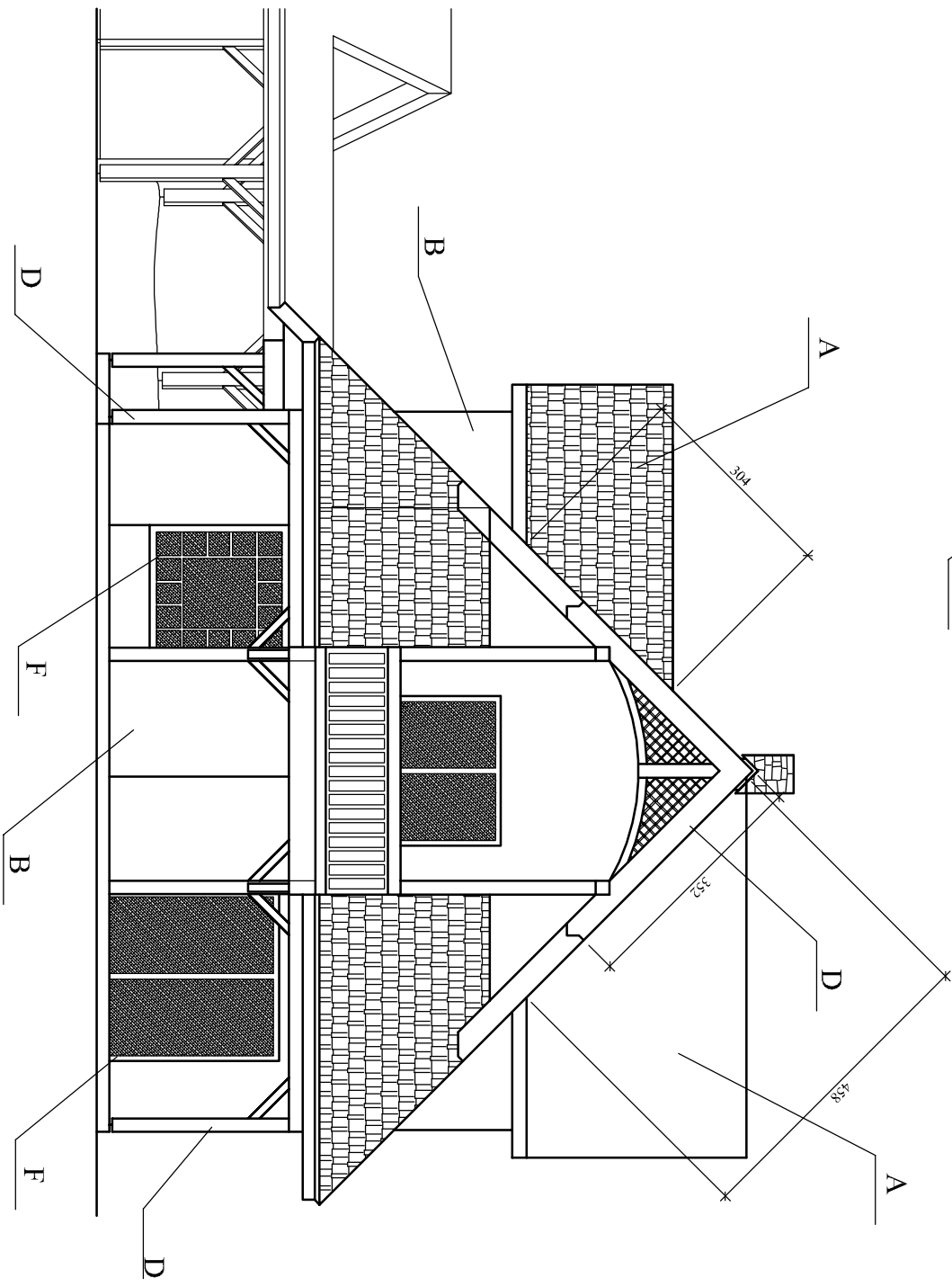

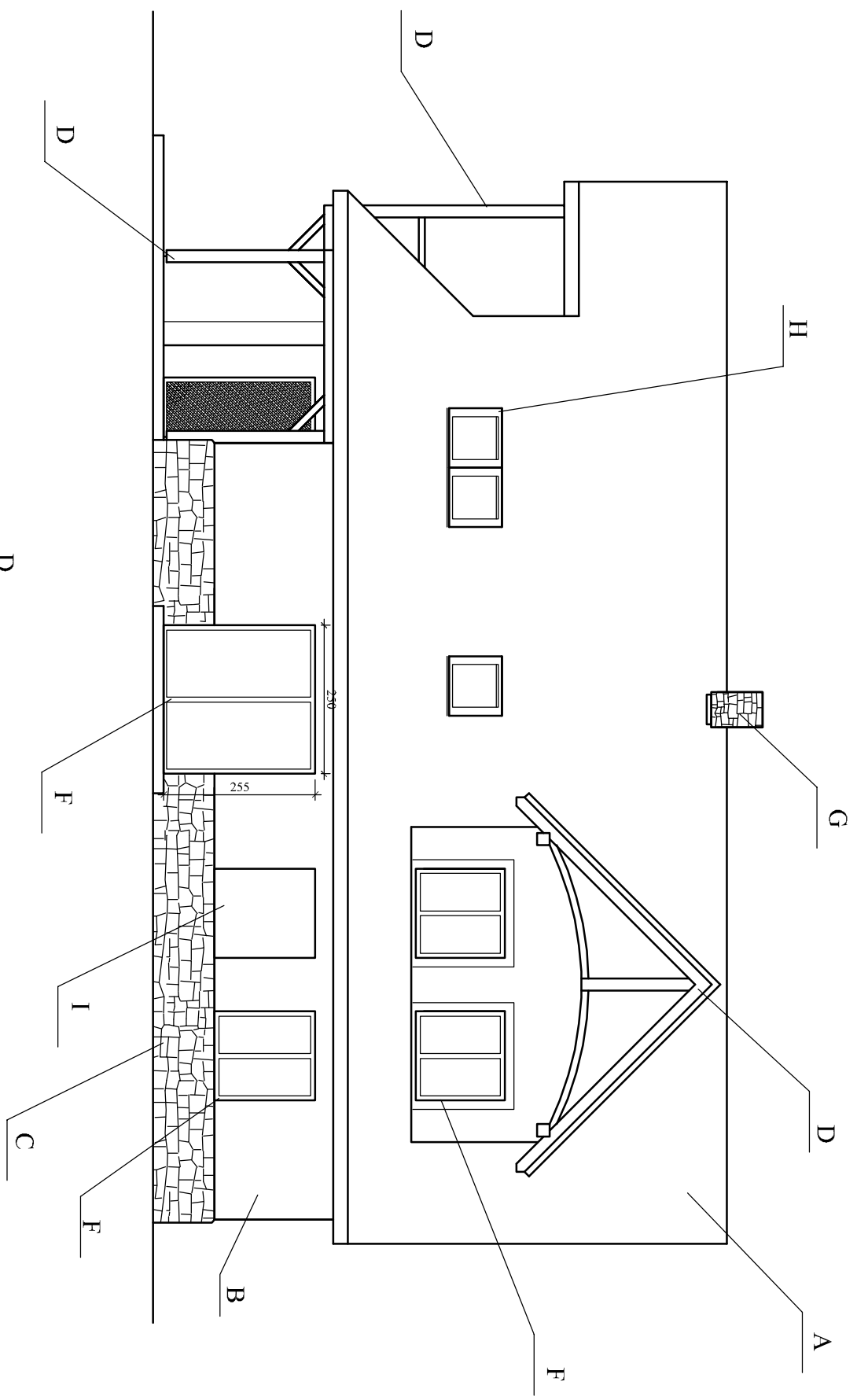
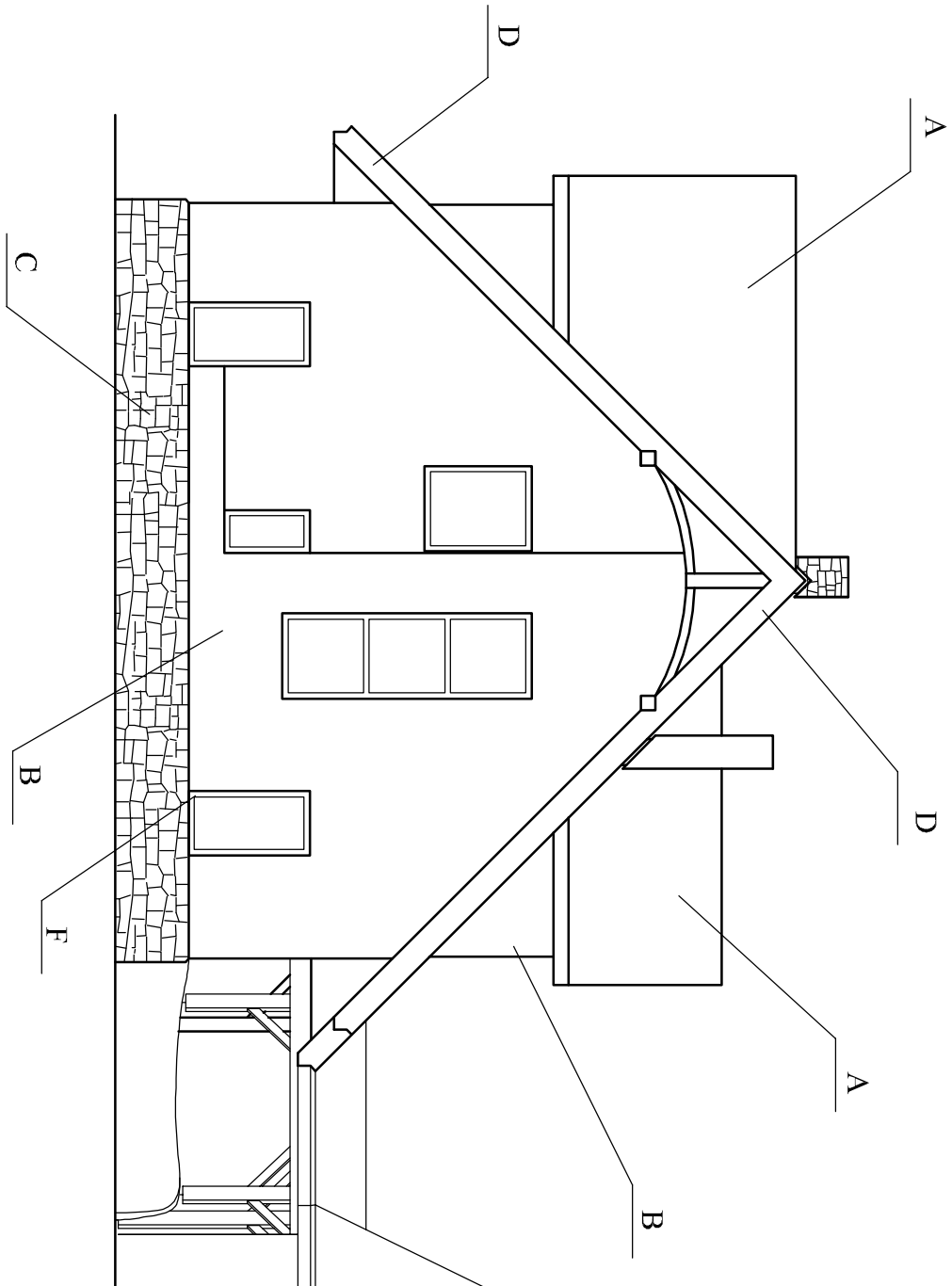

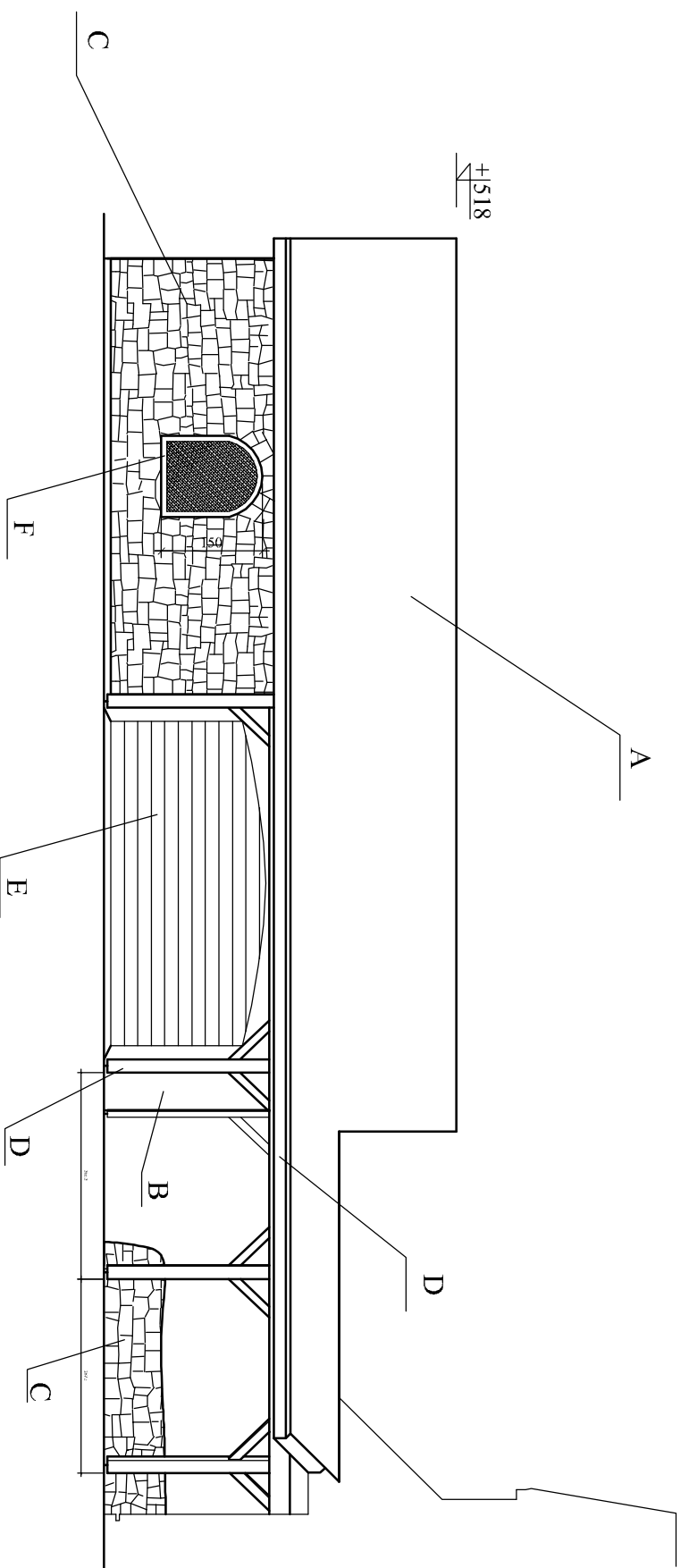

ELEWACJA WSCHODNIA

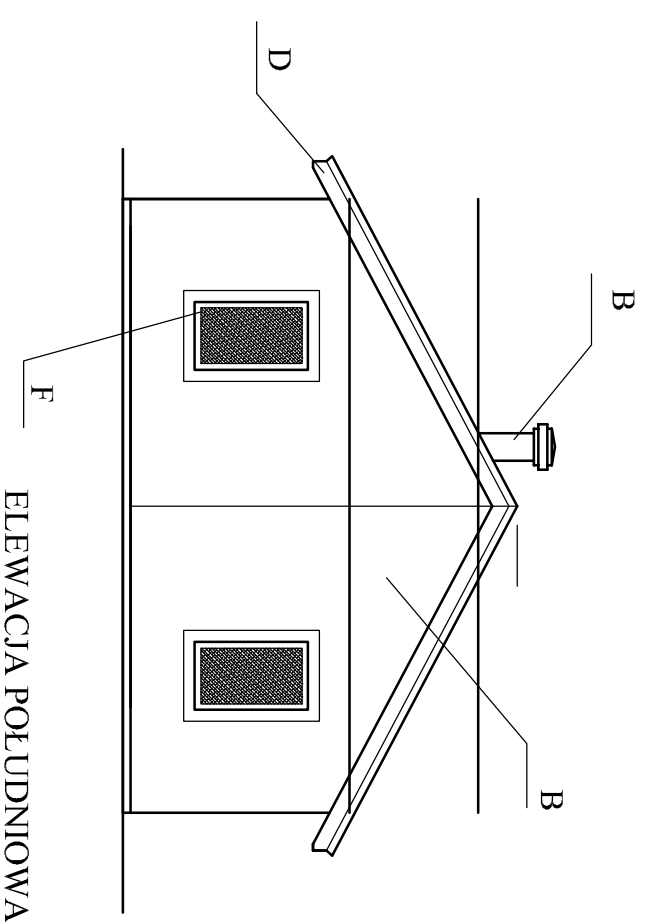

ELEWACJA POŁUDNIOWA

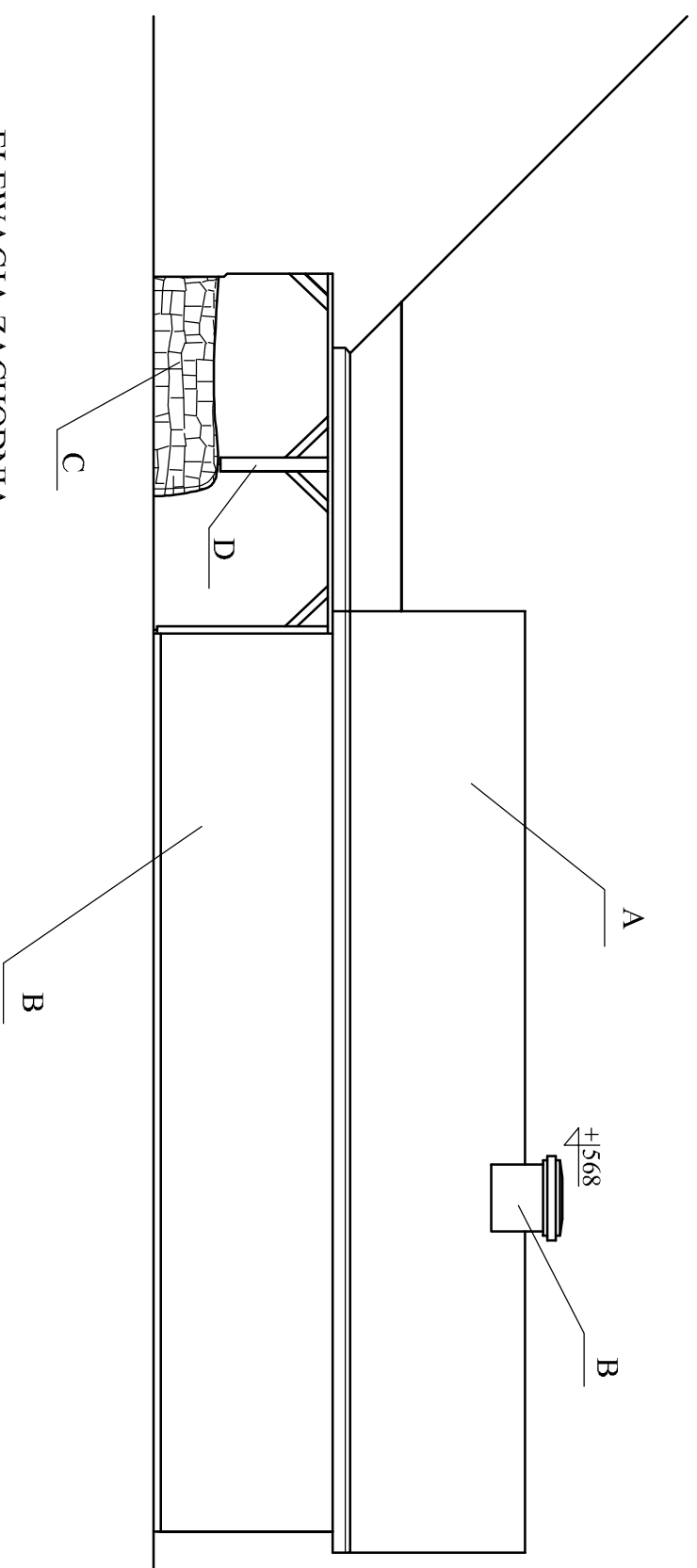

ELEWACJA ZACHODNIA

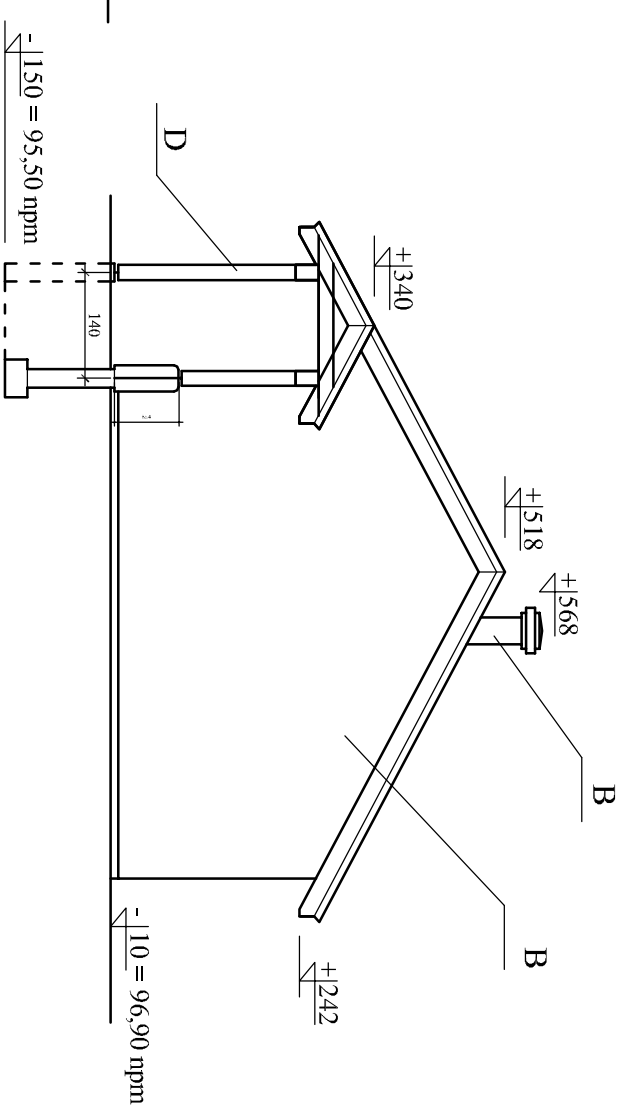

ELEWACJA PÓŁNOCNA
I PRZEKRÓJ E-E

