

Wysokość dla górnego położenia stempla

23	U07015x5.2-2.5	Podkładka	2	St5	
22	PN-EN ISO 8734	Kołek 2.5m6x12	2		
21	PN-EN ISO 8734	Kołek 5m6x20	2		
20	PN-EN ISO 4762	Śruba M4x12-10.9 (z gn 6kt)	1		
19	PN-EN ISO 4762	Śruba M4x10-10.9 (z gn 6kt)	4		
18	PN-EN ISO 4762	Śruba M5x60-10.9 (z gn 6kt)	2		
17	PN-EN ISO 4762	Śruba M5x50-10.9 (z gn 6kt)	2		
16	PN-EN ISO 10642	Śruba stożk. M4x10-10.9 (z gn 6kt)	2		
15*	el. katalogowy	Sprężyna D11930	6		TEVEMA
14*	el. katalogowy	Sprężyna D12460	2		TEVEMA
13	225-02-07-11-00B	Podzespół regulacji /istniejący/	1		
12	225-02-07-10-V3	Podkładka	1	1.0503	
11	225-02-07-09	Nakładka	1	1.7035	
10	225-02-07-08-00	Blok zdmuchiwania	1		
9	225-02-07-07-V3	Tuleja	2	1.7035	
8	225-02-07-06L	Stempel lewy [lustro]	1	1.2842	
7	225-02-07-06-V3	Stempel	1	1.2379	
6	225-02-07-05-V3	Nakładka	1	1.2842	
5	225-02-07-04-V3	Oprawa stempli	1	1.7035	
4	225-02-07-03-V3	Płyta prowadząca	1	1.2842	
3	225-02-07-02L-V3	Listwa 2	1	1.7035	
2	225-02-07-02-V3	Listwa 1	1	1.7035	
1	225-02-07-01-V3	Matryca	1	1.2842	
Num	Numer dokumentu	Tytuł	Ilość	Materiał	Firma

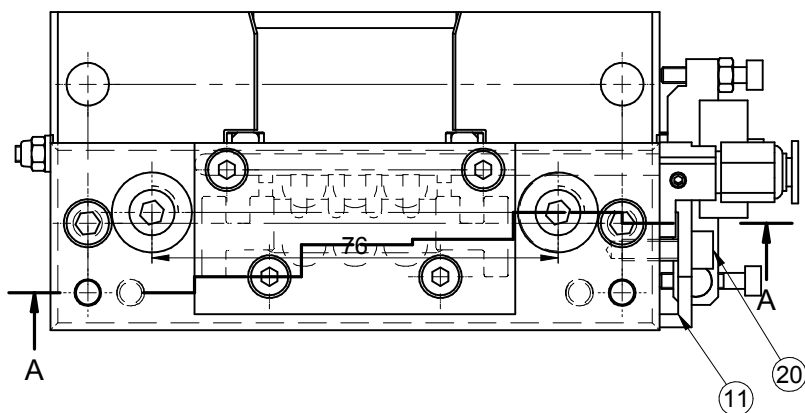

Konstr	A. Białas	2020-06-29	Podpis	Nazwa	Odcinak	Ilość szt wg listy na rys. zast.
Spr	I. Ostojski			Materiał	Nr normy / Producent / Dostawca	Podziałka: Podana pod rzutem głównym
Zatw	I. Ostojski			Nr dokumentu	225-02-07-00-V3	Numer wydania rysunku:
Firma / Nazwa projektu		kom 533 789 784 bialas@v-protect.pl		Firma / Nazwa projektu		Format / Arkusz / Ark.razem
V-PROTECT POLICE				Odcinak wersja 3		A3 / 1/1