

Uwagi:

1. Ulepszać cieplnie 28-32 HRC

Materiał:
pręt PWs-28-40H
(PN/H-93001)



Nazwa:
WALEK WYJ.

Arkusz:
1/1

Data:
29.03.2006

Imię i nazwisko:	Podpis:
Projektował: Dariusz Kacmarek	
Sprawdził: Dariusz Kacmarek	
Zatwierdził: Dariusz Kacmarek	

Podziłka:
1:1

Służy do:
PKEB 1

Numer rysunku:
PKEB 1-00-05

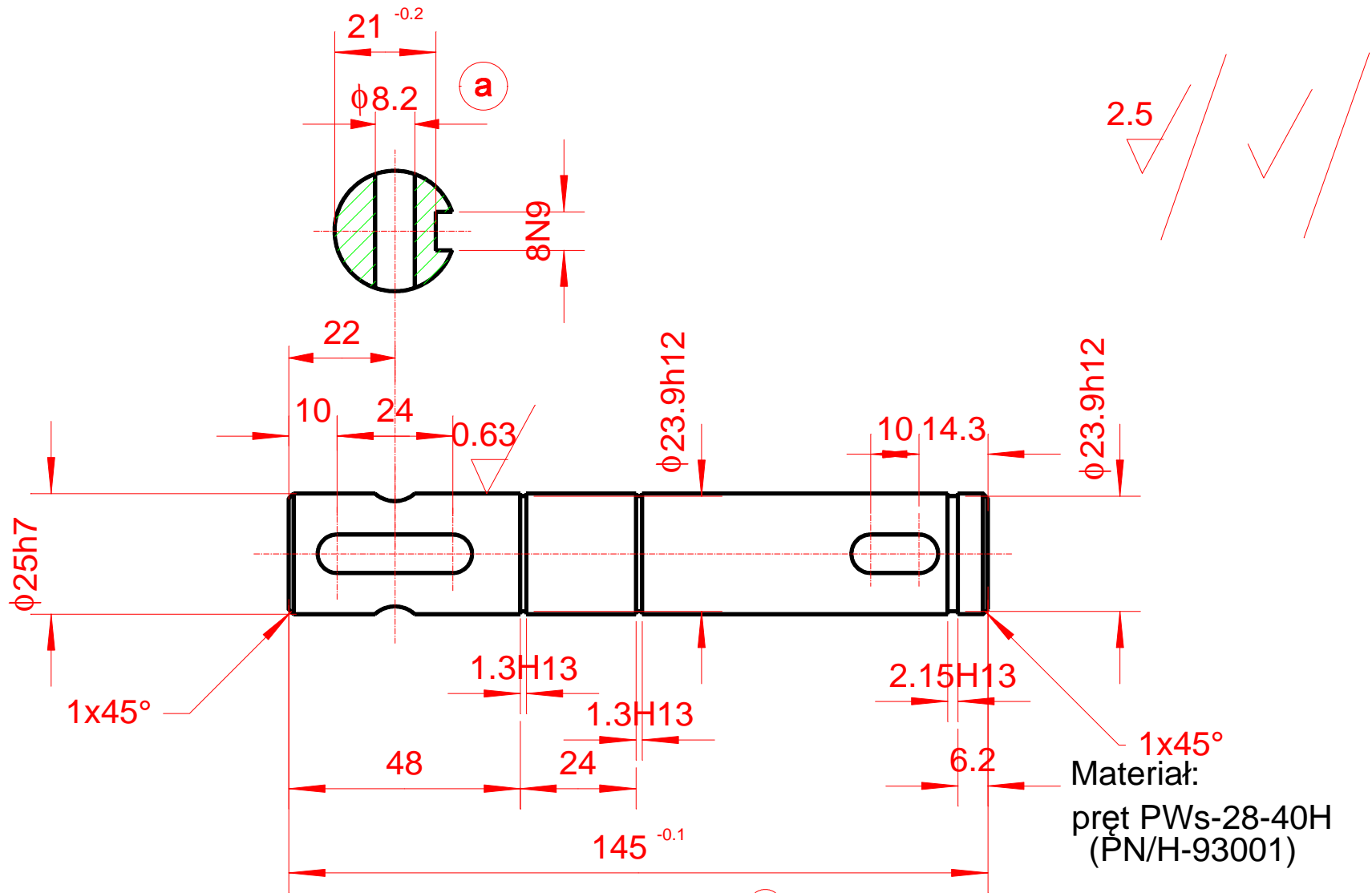

1x45°
Materiał:
pręt PWs-28-40H
(PN/H-93001)

zmiana **a** x 1 K.Z. 1/2008 D.Kaczmarek 3.01.2008 wniosek Sigma

Uwagi:

1. Ulepszać cieplnie 28-32 HRC



Nazwa:
WAŁEK WEJ.

Arkusz:
1/1

Data:
28.03.2006

Imię i nazwisko:	Podpis:
Projektował: Dariusz Kaczmarek	
Sprawdził: Dariusz Kaczmarek	
Zatwierdził: Dariusz Kaczmarek	

Podziarka:
1:1

Służy do:
PKEB 1

Numer rysunku:
PKEB 1-00-02