

### HISTORIA ZMIAN

WER	OPIS ZMIANY	DATA	ZATWIERDZIL

Ra 1,25

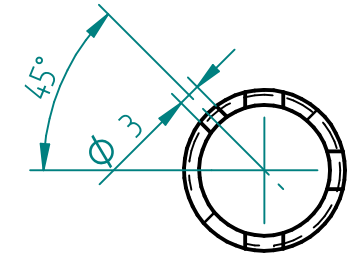
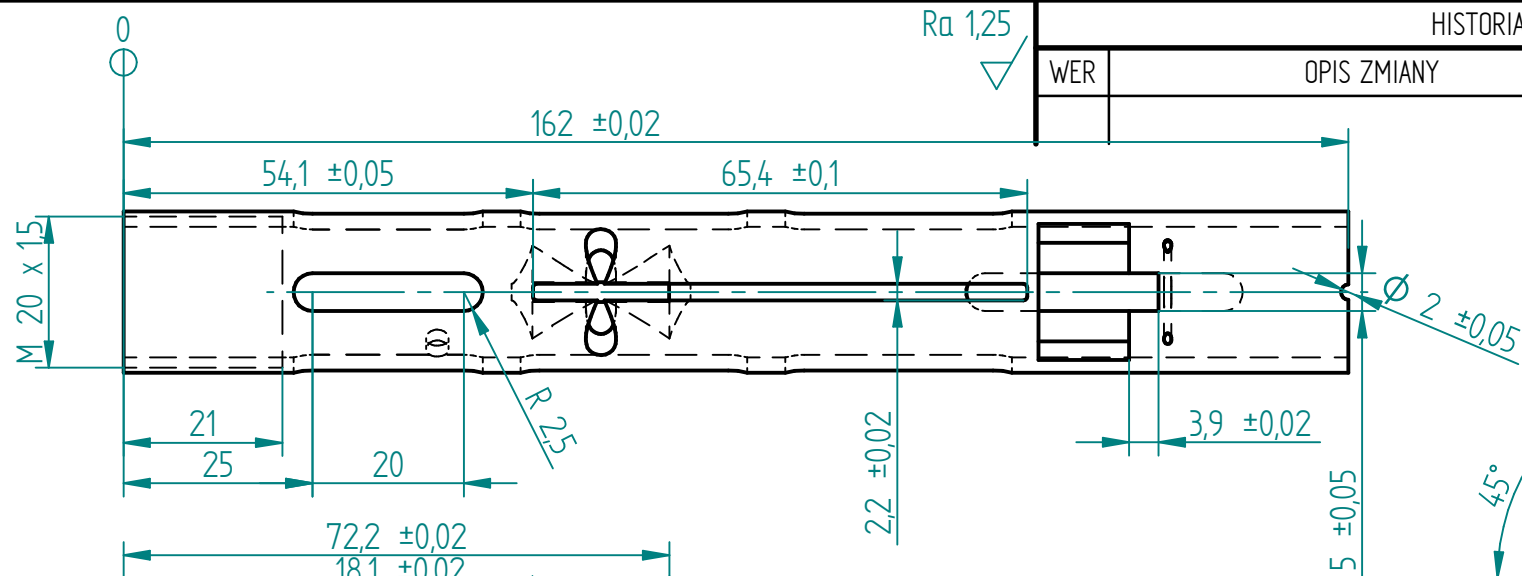

SECTION A-A

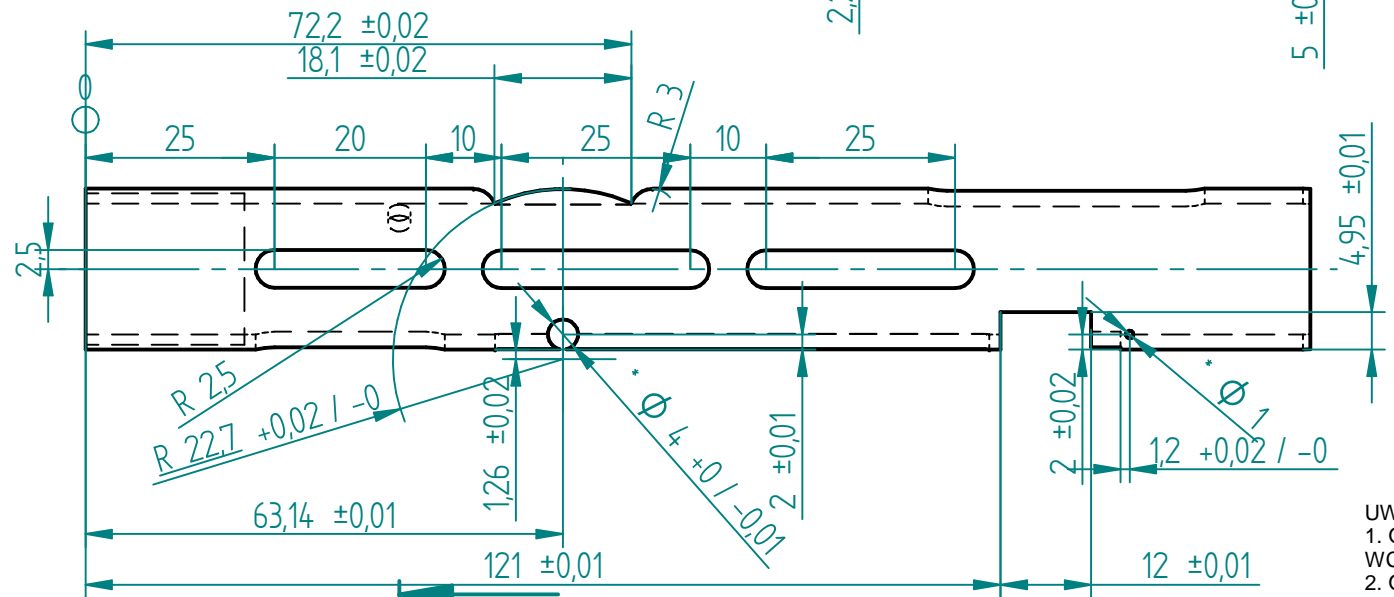

- UWAGI:
- OBRÓBKA NARZĘDZIAMI NIE STOSOWANYMI WCZEŚNIEJ DO CZARNEJ STALI
  - OSTRE KRAWĘDZIE STĘPIĆ
  - TOLERANCJE NIE ZAZNACZONE WYNOSZĄ +/- 0.1 mm
  - Materiał : rura bezszwowa 21,3 x 2 mm ; Stal 316 L
  - \* Otwór Fi 1 oraz Fi 4 dopuszczalne wycinanie drutem.

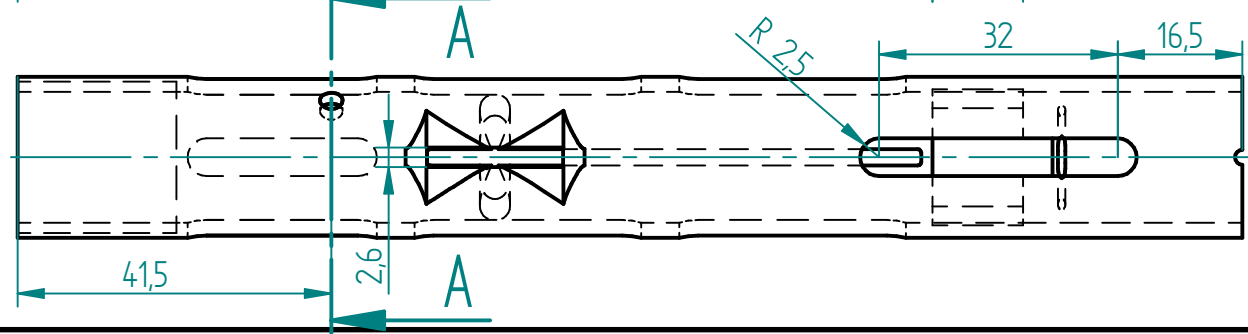

### KONMEX Sp. z o.o.

Nazwa: Body_rura_v3	Rysował: RREDOSZ	Data: 09/09/15
Numer: 001.04.01	Sprawił:	Data:
Projekt:	Skala: 1:1	Format: A4
Material: Stainless Steel, 316	Masa: 0,131 kg	Wersja: 1

\*\*\* WYMIARY PODANO W MILIMETRACH \*\*\*