

FREZARKI TINNAR CNC FC-MO



		FC-MO 650	FC-MO 1000
STÓŁ	Wielkość stołu	1000 x 470 mm	1100 X 520 mm
	Powierzchnia robocza	1000 x 470 mm	1100 x 520 mm
	Rowki teowe	18 x 5 x 63 mm	18 x 4 x 100 mm
	Max. obciążenie stołu	700 kg	1200 kg
PRZESUWY	Oś X	650 mm	1000 mm
	Oś Y	450 mm	520 / 620 (opc.) mm
	Oś Z	460 mm	550 mm
	Odległość wrzeciona od stołu	190 ~ 650 mm	190 ~ 740 mm
WRZECIONO	Stożek wrzeciona	BT-40	BT-40
	Prędkość obrotowa	35 ~ 8000 rpm	35 ~ 8000 / 35 ~ 12000 (opc.) rpm
MAGAZYN	Magazyn narzędzi	24 sztuki	
	Średnica x Długość narzędzia (max.)	90 x 250 mm	
	Max. ciężar narzędzia	8 kg	
	Wybór narzędzia	Dwukierunkowy	
SILNIK	Moc wrzeciona	7,5 HP (5,5 KW)	10 HP (7,5 KW)
	Moc silników osi X, Y, Z	1,34 HP (1 KW)	3,35 HP (2,5 KW)
	Chodzenie silnika	1 HP (746 W)	
	Smarowanie silnika	0,018 HP (13,5 W)	
ZASILANIE	Max. posuw roboczy	10000 mm/min	
	Max. posuw szybki	X, Y: 20000 / 40000 (opcjonalnie) Z: 10000 / 20000 (opcjonalnie)	
WAGA MASZYNY	Masa netto	4300 kg	65000 kg
	Masa brutto	4700 kg	70000 kg
	Wymiary maszyny	2160 x 2400x 2650 mm	2160 x 2600 x 2650 mm
	Wymiary przesyłki	3040 x 2300 x 2500 mm	3240 x 2260 x 2540 mm

MITSUBISHI M70P-2A / FANUC Oi-M (opcjonalnie)

FREZAKI TINNAR

CNC FMO



		FMO - 800	FMO - 1000	FMO - 1500
STÓŁ	Wielkość stołu	355 x 1270/14" x 50"	406 x 1372/16" x 54"	450 x 1800/17" x 70"
	Rowki teowe	16 x 3 x 64 mm		16 x 5 x 60 mm
	Obciążenie stołu	500 kg	600 kg	1000 kg
PRZESUWY	Oś X	800 mm	1000 mm	1500 mm
	Oś Y	400 mm	500 mm	650 mm
	Oś Z	450 mm	560 / Opc: 600 mm	620 mm
WRZECIONO	Stożek wrzeciona	BT-40 / Opc: CAT-40		
	Prędkość obrotowa	8000 rpm / Opc: 10000, 12000		
	Prędkość posuwu	0-5 m/min		
	Średnica śruby kulowej	32 mm		40 mm
	Posuw szybki	0-10 mm	0-10 mm / Opc: 0-20 mm	
SILNIK	Moc wrzeciona	5,59 kW	7,46 kW	7,46 / Opc: 11,19 kW
	Magazyn narzędzia	16		
	Waga netto	2800	3000	3800 / 800
	Waga brutto	3100	3300	4200 / 1000
	Wymiary przesyłki	310 x 228 x 240	330 x 226 x 250	330 x 226 x 254 110 x 226 x 200

WYMIARY MASZYNY (mm):

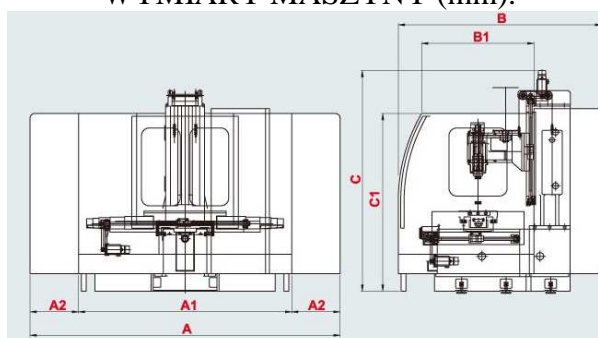

MODEL	A	A1	A2	B	B1	C	C1
GFM - 800	2810	2210	300	2010	1100	2250	1750
GMF - 1000	3170	2210	485	2110	1370	2500	1750
GMF - 1500	4430	2210	1100	2400	1470	2540	1900